

# MANUEL D'INSTALLATION

Pour la version la plus récente de ce manuel, veuillez visiter notre site web à [cogan.com](http://cogan.com)

V.2014.2

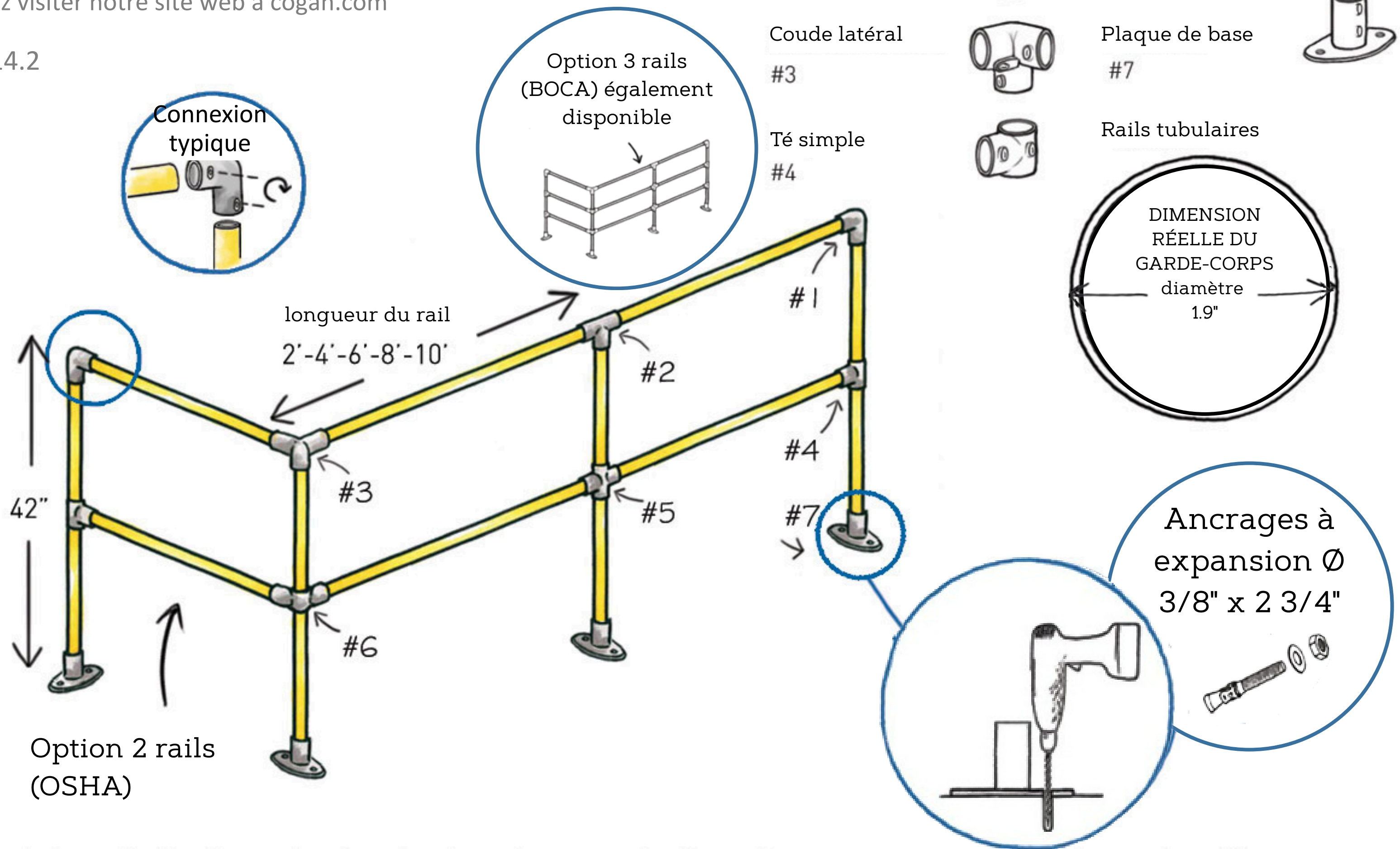

Commencer l'installation en ancrant les plaques de base au sol. Cogan recommande d'installer sur une surface en béton. Se référer aux plans d'installation pour la disposition.

Glisser le garde-corps et assembler avec les raccords. Serrer les vis pour fixer les rails dans chaque raccord. Le rail peut également être coupé sur place pour ajustement.

Pour installer les ancrages à expansion, percer au perforateur un trou du même diamètre nominal et d'une profondeur au moins égale à la longueur de l'ancrage. Nettoyer les trous à l'aide d'une poire soufflante. Ensuite, enfoncer le boulon Hilti et serrer au couple recommandé. Utiliser ces ancrages uniquement dans le béton.

<b>Produit</b>	Garde-fous
<b>Sous-produit</b>	Barrière piétonne

- Hauteur standard du rail supérieur de 42"
- Assemblage facile des raccords et des rails avec un seul outil

\*\*\* Veuillez noter que ce produit est destiné uniquement au contrôle de la circulation piétonne. Il n'a pas été conçu pour supporter des charges latérales et ne doit jamais être utilisé comme protection contre les chutes ou comme barrière anti-collision. Toutes les barrières piétonnes doivent être installées au niveau du sol uniquement et ne peuvent pas être utilisées comme garde-corps de mezzanine.



Une tradition de qualité depuis 1901

[cogan.com](http://cogan.com)